

Krallenbacken zum einschrauben am Maschinenschraubstock



Krallenbacken mit Feinstufe zum einschrauben für den Maschinenschraubstock. Die von uns entwickelten Einschraubbacken besitzen einen integrierten und variabel nutzbaren Werkstückanschlag an der Spannstufe / Auflagefläche, sowie eine zusätzliche Sicherheitsstufe von +1mm über den Grundbacken.

Sicherheitsstufe dient als Schutz vor Beschädigungen der original verbauten Grundkörperbacken am Maschinenschraubstock!

Unsere Produkte - Spannmittel sind dafür ausgelegt, um Fräsbearbeitungen - Bohrbearbeitungen in der spanenden Fertigung nachhaltig zu gestalten, sowie beim produzieren neue Zeitvorteile zu erhalten und dabei die Effizienz in der Zerspanung zu steigern. Mit unseren High-Tec Krallenbacken werden Sie flexibel in der zerspanenden Bearbeitung.

Vertrauen Sie unseren Produkten die namenhaften Herstellern in keiner Sache nachstehen und ausschließlich in Deutschland hergestellt bzw. gefertigt werden!

Verwendung:

- Einfache Plug an Play Verwendung
- Sichere Spannverhältnisse im Maschinenschraubstock
- Einspanntiefen von 3,0 mm durch Formschluss
- Befestigung über Schraubenverbindung am festen & beweglichen Backen
- Verbauter Werkstückanschlag
- 5-Seiten-Bearbeitung in einer einzelnen Aufspannung möglich
- Spannen über Kraft- Formschluss
- Steigerung der Haltekraft um Faktor 3 bis 5
- Haltet bei starker Belastung
- Sehr lange Lebensdauer
- Oberflächengehärtet



Sie haben Fragen?

Gerne beantworten wir Ihnen diese telefonisch



+49 (0) 7245 - 3721



www.lepold-maschinenbau.de

Einschraubbacken für den Maschinenschraubstock

**Wir bieten passende Krallenbacken
 für folgende NC Schraubstöcke**

- ✓ Röhm
- ✓ Allmatic
- ✓ Atorn
- ✓ Gressel
- ✓ Garant
- ✓ Schunk
- ✓ Arno
- ✓ Promat
- ✓ Format
- ✓ Kesel

Backenlänge: 125 mm bis 160 mm
Backenhöhe: 40 mm bis 50 mm



Beispielbild



Beispielbild



Beispielbild

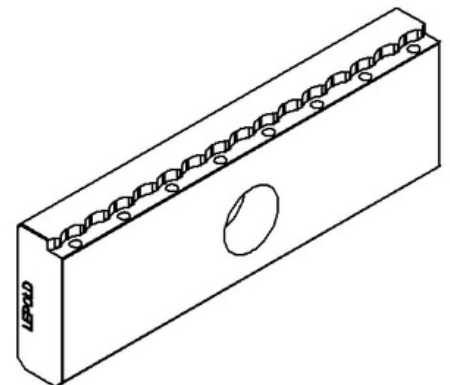
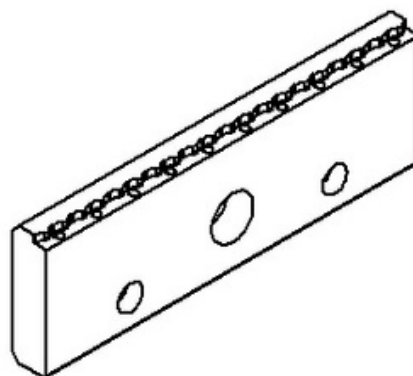
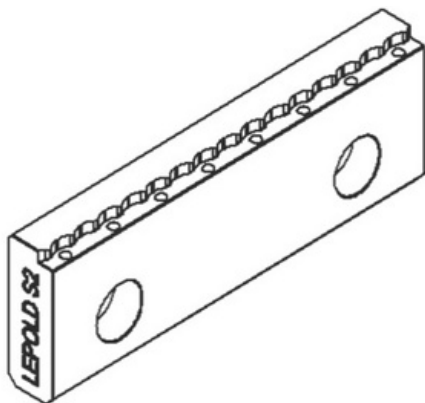

Maße zu unseren Spannmitteln in mm

Beispielbilder dienen der Darstellung und sind Urheberrechtlich geschützt

Sie haben Fragen?

Gerne beantworten wir Ihnen diese telefonisch



+49 (0) 7245 - 3721



www.lepold-maschinenbau.de

Krallenbacken

- ✓ mit Feinstufe 3x3 mm
- ✓ verbauter Werkstückanschlag
- ✓ ideal zum Schruppen
- ✓ Sicherheitsstufe + 1 mm
zusätzlicher Schutz vor Beschädigungen, an den Grundbacken

**Paar /
Satzpreis**
285,00€

SONDERBESTELLSCHEIN

Angebot 125er

**Paar /
Satzpreis**
285,00€

Krallenbacken mit **3x3mm** Spannstufe / Feinstufe

Empfänger:

LEPOLD Maschinenbau
CNC Zerspanungstechnik

D-76474 Au am Rhein
Zeppelinstraße 1

Absender / Firmenstempel:

Bitte geben Sie hier Ihren genauen Maschinenschraubstock an:

Hersteller: _____

Typ: _____

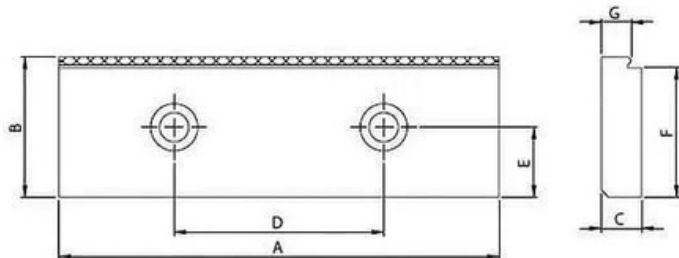
Backenlänge **(A)**: _____ mmBackenhöhe **(B)**: _____ mmBohrbild **(D)**: _____ mm / **(E)**: _____ mmSenk **Ø**: _____ mm / Senktiefe: _____ mmBohrung **Ø**: _____ mm**Bitte ankreuzen:**

Bestellung für aufgeführten Krallenbacken-Satz
zum Angebotspreis

Menge: _____ Satz

Ab einer Bestellmenge von 10 Satz, gewähren wir 5% Rabatt

Bitte ausfüllen:

Firma

Anschrift

Ihr Name

E-Mail

Telefon

Datum

Unterschrift

Die Angebotspreise verstehen sich zzgl. der gesetzlichen Mehrwertsteuer

Lieferbedingung: versandkostenfrei innerhalb Deutschland

Zahlungsziel: sofort nach Rechnungserhalt

Vielen Dank für Ihren Auftrag!

Bitte per E-Mail an:

info@lepold-maschinenbau.de



Per FAX an:

+49 (0) 7245 - 83271